

Datenschnittstelle
Interface



Elektronische Innenschnelltaster

Electronic Internal Quicktest

Elektronische Aussenschnelltaster

Electronic External Quicktest

Schnittstellen:

Die Schnittstellen sind als Zubehör erhältlich und können jederzeit nachgerüstet werden. Sie bestehen jeweils aus einem Schnittstellendeckel und dem entsprechenden Datenkabel (1,5m).

Schnittstellenart:

- 1960-90 Mitutoyo-Digimatic
- 1960-91 USB

Einbau der Schnittstelle:



Achtung!

Beim Festschrauben des Batteriedeckels dürfen die kurzen Schrauben nicht durch die langen ersetzt werden, da sonst die Leiterplatte im Gerät beschädigt wird.

Hilfsmittel: Kreuzschlitz – Schraubendreher Größe PH 1

Vorgehensweise:

0230-38
M2,5 x 6

0230-37
M2,5 x 12

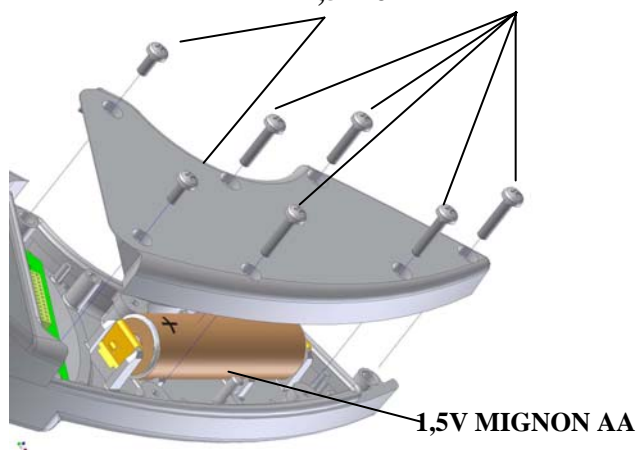

1. Gerät ausschalten
2. Schrauben im Batteriedeckel lösen
3. Batteriedeckel entnehmen

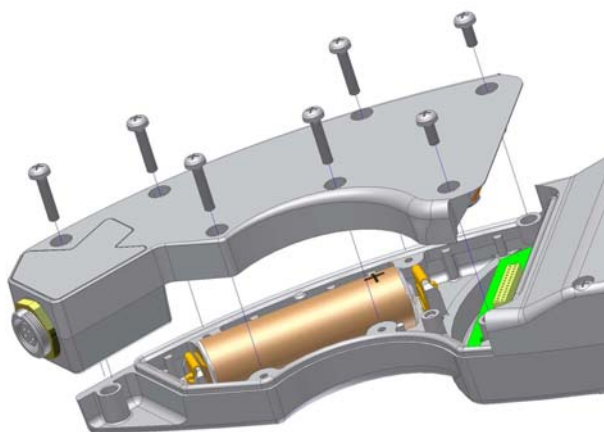

4. Schnittstellendeckel mit Platine vorsichtig auf die Buchse stecken.
5. Schnittstellendeckel sorgfältig verschließen, dabei auf Sauberkeit und Lage der Dichtung achten !
6. Datenkabel anschließen.
7. Gerät einschalten

Die Schnittstelle 1960-90 ist kompatibel zu Mitutoyo Digimatic Auswertegeräten.

Die Schnittstelle 1960-91 ist kompatibel zu USB 1.1 + 2.0. Installation siehe beigegefügte Installationsanleitung auf der CD.

Das Datenkabel 1960-90 darf nicht mit dem Schnittstellendeckel 1960-91 benutzt werden, und umgekehrt!

Interface:

The interfaces are available as accessories and can be upgraded everytime.
The interfaces consist of a interfacecover and a data cable(1,5m).

Type of interface:

- 1960-90 Mitutoyo-Digimatic
- 1960-91 USB

Installation of interface:



Please do not replace the short screws into long screw when tighten the battery cover, as the circuit board will be damaged.

Tool: Screwdriver for recessed head screws PH 1

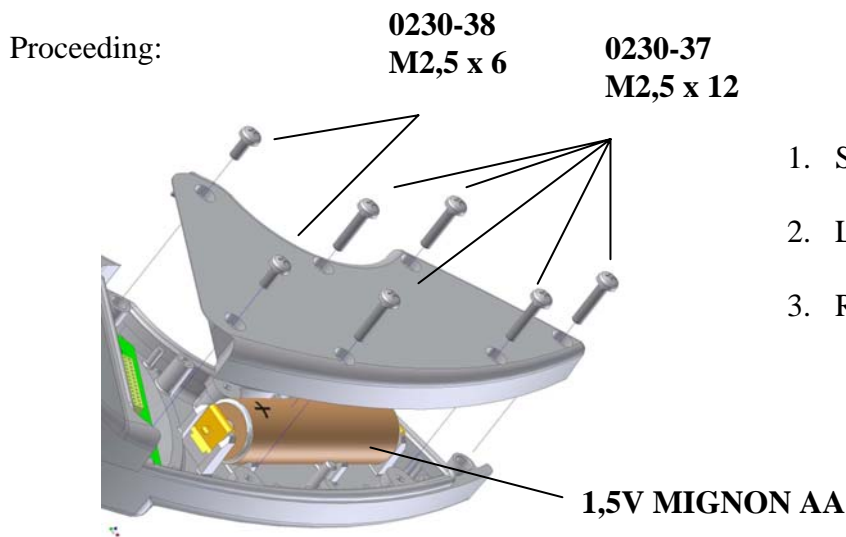

1. Switch off gauge
2. Loosen screw from battery cover
3. Remove battery cover

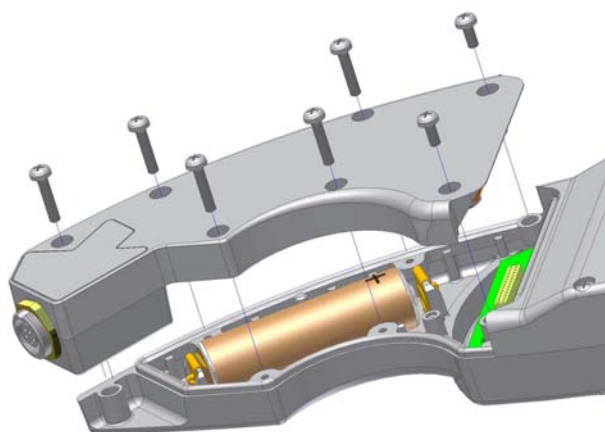

4. Mount the interfacecover carefully on the plug.
5. Lock interface cover carefully and look after the cleanness and position of the rubber seal!
6. Connect the data cable.
7. Switch on gauge

The Interface 1960-90 is compatible to Mitutoyo Digimatic interpreters.

The Interface 1960-91 is compatible to USB 1.1 + 2.0. For software install check separat manual on CD.

Don't use the data cable 1960-90 with interface cover 1960-91 and reverse!